

Calidad igqual®

igqual® certifica multitud de niveles de sus productos y servicios, modos y formas de trabajo, gestión medioambiental y demás mediante las más rigurosas auditorías externas. No obstante, la mejor certificación es la propia, siempre con espíritu de mejora y autosuperación.

igqual® cuenta con un equipo de profesiones de diversos ámbitos que a través del Departamento de I+D+i y del Departamento de Calidad aseguran unos niveles de acabado por encima de la media del mercado. **TODOS LOS PRODUCTOS SON TESTADOS EN NUESTROS LABORATORIOS Y HOMOLOGADOS.** Nuestro Sistema de Gestión contribuye a tener unos estándares de calidad óptimos y representa una garantía fuera de toda duda, ya que se aplica a todos los procesos relacionados con nuestros productos y con la prestación de servicios a nuestros clientes.

Los ordenadores de la marca igqual® están fabricados bajo las normas **ISO 9001:2008** (ES052587-A-2) e **ISO 14001:2004** (ES052588-A-2)*.

*Entidad Certificadora: Bureau Veritas Iberia S.L.

Atención al cliente: 961 30 90 10

garantia@igqual.es



CONTENIDO

1. CARACTERÍSTICAS TÉCNICAS
2. INSTRUCCIONES DE TRASLADO Y ALMACENAJE
3. INSTRUCCIONES DE MONTAJE, INSTALACION Y CONEXION
 - 3.1.1. Desembalaje del equipo
 - 3.1.2. Conexión a la red eléctrica
 - 3.1.3. Conexiones del equipo
4. INSTRUCCIONES DE UTILIZACIÓN, SEGURIDAD Y MANTENIMIENTO
 - 4.1.1. Instrucciones de utilización
 - 4.1.2. Instrucciones de seguridad
 - 4.1.3. Instrucciones de mantenimiento
 - 4.1.4. Ampliación y cambio de configuración del ordenador
 - 4.1.5. Soluciones a problemas
 - 4.1.6. Preguntas y respuestas más frecuentes (FAQ)
5. PROTECCION DEL MEDIO AMBIENTE
6. CONDICIONES DE GARANTÍA





Declaration of Conformity

We, **Infortisa SL**, C/ Del pozo, 1 , 46115 Alfara del Patriarca , Valencia, Spain CIF B-46466421, declare under our own responsibility that the product :

Brand: **iggual®**

Model : **PSIPCH1XXX**

Product description: **Desktop Computer**

To which this declaration refers conforms with the relevant standards:

European directives

Directive (2014/35/EU) – LVD

Directive (2014/30/EU) – EMC

Directive (2011/65/EU) – ROHS

European standards

EN 60950-1:2006 + A11:2009 + A1:2010 + AC:2011 + A12:2011

EN 55022:2010+AC:2011

EN 55024:2010

EN61000-3-2:2006 +A1:2009 + A2:2009 y EN61000-3-3:2013

EN 62311:2008

February, 1st 2016

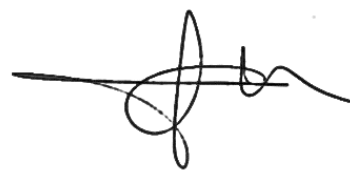

Juan José Alfonso
Quality Manager

1.- CARACTERÍSTICAS TÉCNICAS

Tensión eléctrica	230V~ 50Hz 4A
-------------------	---------------

2.- INSTRUCCIONES DE TRASLADO Y ALMACENAJE

Si necesitase trasladar su ordenador siga las siguientes recomendaciones:

- Primero desconecte el ordenador de la red eléctrica.
- Desconecte todos los cables y periféricos que estén conectados a la caja del ordenador (teclado, monitor, ratón, cables de alimentación, impresora, ...)
- Retírelo de su ubicación, proteja el equipo de golpes y roces envolviéndolo con un embalaje suave y seco (a poder ser con su embalaje original).
- Traslade el equipo únicamente cuando esté protegido con un embalaje.
- Intente mantener en su posición habitual (vertical) el ordenador con el embalaje.
- No arrastre, no golpee, no acerque líquidos al ordenador, esté o no esté embalado.
- Identifique en el embalaje el contenido.
- No deje al alcance de los niños ningún cable, accesorio o componente del embalaje.

Si tuviese que almacenar el ordenador durante un tiempo siga estas recomendaciones:

- Guárdelo con su embalaje original o con uno de similares características.
- No lo almacene en lugares húmedos o cerca de líquidos.
- No lo guarde en lugares muy calientes o cercanos a fuentes de calor.
- No sitúe ningún objeto o caja encima del ordenador o embalaje.

3.- INSTRUCCIONES DE MONTAJE, INSTALACIÓN Y CONEXIÓN

3.1 Desembalaje del equipo

Su ordenador se le entrega embalado en una caja de cartón para facilitar su almacenaje y transporte.

Extraiga el ordenador de la caja sacándolo por uno de los lados que está cerrado con precinto.

Junto al ordenador se incluyen también los siguientes elementos: cable alimentación a la red, conjunto de manuales técnicos y discos con programas de configuración.

Sitúe el ordenador sobre una superficie plana y estable (encima de una mesa, en un soporte de ordenador,...) fuera del alcance de niños y animales domésticos.

3.2. Conexión a la red eléctrica

Junto al ordenador se entrega un cable con conductor de protección “toma de tierra” que usted debe conectar al enchufe de la luz (conexión a la red, con conductor de protección “toma de tierra”) y por el otro extremo a la fuente de alimentación del ordenador (A).

El interruptor (B), en caso de poseerlo la fuente de alimentación, debe pulsarse para que pase la corriente de la red al ordenador (en la posición I). En caso contrario no se encenderá su ordenador. Véase la figura 3.2.1 donde viene detallado.



Figura 3.2.1 Fuentes de alimentación

MUY IMPORTANTE: Conecte todo el equipo a tomas de alimentación con conductor de protección “toma de tierra”. Y compruebe que la tensión sea la correcta (en caso contrario causará daños al ordenador)

3.3. Conexiones del equipo

En la figura 3.3.1 puede ver distintos conectores que puede tener el equipo y que pueden variar según la configuración adquirida.

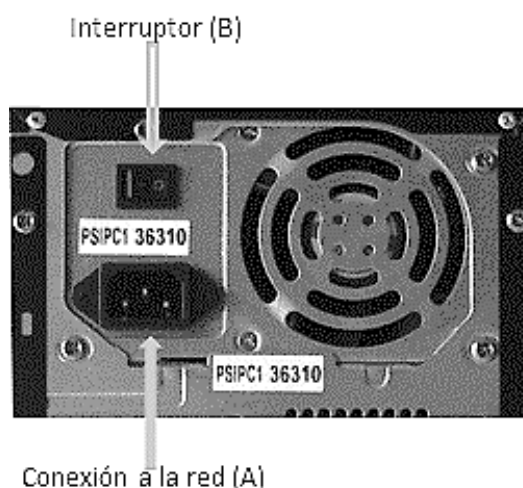

Figura 3.3.1 Vista posterior del ordenador

4.- INSTRUCCIONES DE UTILIZACION Y SEGURIDAD

4.1. Instrucciones de utilización

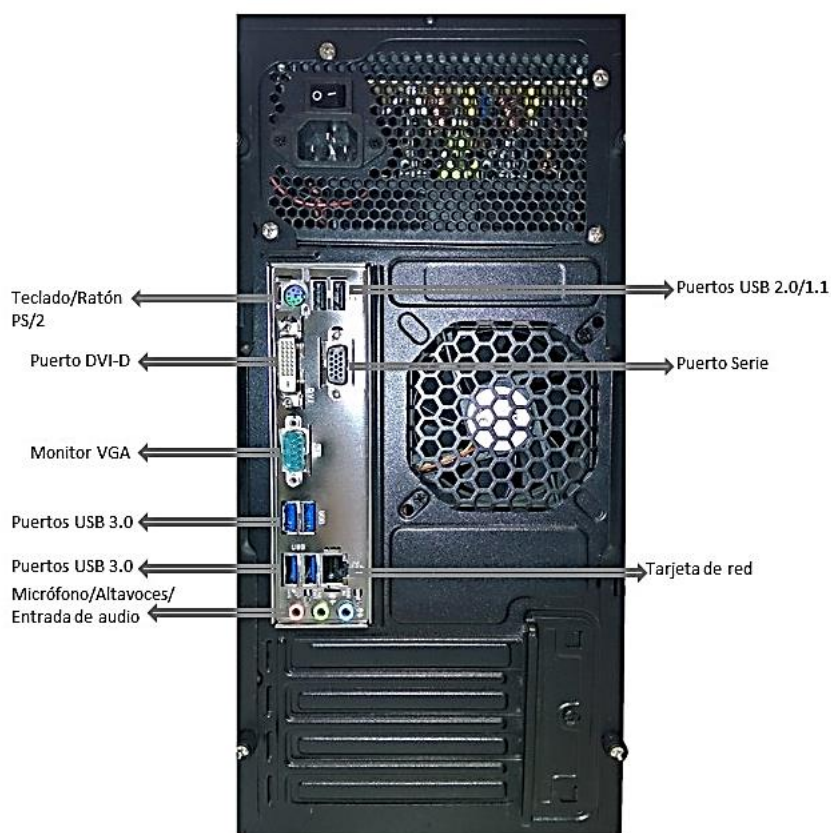

Encendido:

Para poner en marcha el ordenador pulse el *botón de encendido*. Cuando el ordenador esté en marcha la *luz de encendido* emitirá una luz brillante intensa (normalmente verde).

Si la *luz de encendido* tiene un brillo tenue significa que el ordenador no está en marcha pero tiene tensión (está conectado a la red).

La *luz de disco duro* (normalmente de color rojo o amarillo) se enciende cuando graba o recupera datos de las unidades de disco duro y de discos compactos.

Apagado:

El apagado del ordenador debe realizarse desde el sistema operativo si éste lo permite. En caso contrario se apagará manteniendo pulsado el *botón de encendido* hasta que la *luz de encendido* deje de brillar intensamente.

Si usted lo desea por mayor seguridad le aconsejamos que después desconecte el cable del enchufe de la red eléctrica.

4.2. Instrucciones de Seguridad

No obstruir ni introducir ningún objeto en las ranuras de ventilación.

No verter ningún líquido o spray sobre ninguna parte del ordenador

El ordenador contiene piezas pequeñas desmontables, como por ejemplo las teclas, que pueden ser peligrosas para los niños.

Tenga cuidado al abrir la bandeja de la unidad óptica.

No abra nunca el ordenador (la manipulación del interior debe realizarla personal especializado).

4.3. Instrucciones de Mantenimiento

Para alargar la vida de su ordenador no lo coloque en lugares que estén sujetos o expuestos a:

- la luz solar directa
- al polvo, humo o grasa
- al aire salino o gases corrosivos (como el amoníaco)
- altas temperaturas o humedad, o a cambios bruscos de temperatura o humedad
- los niños

Para limpiar el ordenador siga los siguientes pasos:

- Desenchufe el cable de conexión a la red eléctrica.
- Para eliminar el polvo, pase un paño suave seco por la parte exterior de la carcasa (nunca por las ranuras).
- Para eliminar alguna mancha, coja un algodón y humedézcalo de alcohol o agua y frote suavemente por la parte de la carcasa manchada (nunca en las partes interiores ni ranuras), teniendo cuidado de que no penetre en el interior.

4.4. Ampliación y cambio de configuración del ordenador

Si desea o necesita realizar alguna ampliación o cambio de configuración de su ordenador no intente realizarla usted mismo. La manipulación del interior de la unidad central o de la utilidad de configuración "SETUP" invalida la garantía del equipo y puede suponer un riesgo de descarga eléctrica o inutilización del ordenador.

En estos casos recurra a personal especializado para realizar estas ampliaciones o cambio de configuración. En su punto de compra le informarán dónde le pueden prestar servicio técnico.

4.5.-Soluciones a posibles problemas

Si enciende el ordenador y no obtiene respuesta. Puede ocurrir lo siguiente:

- Si la fuente de alimentación posee interruptor comprobar que está encendido, si no es así presionar el interruptor.
- Comprobar que se enciende el led del ordenador o del teclado levemente, si no es así es porque no ha conectado el ordenador a la red eléctrica (revise los cables).
- Si no obtiene imagen en el monitor y las luces del ordenador son aparentemente normales, revise los cables que unen el monitor a la tarjeta de video y a la tensión de red.

Si no es ninguno de los casos anteriores, contacte con un Servicio Técnico.

4.6.- Preguntas y respuestas más frecuentes (FAQ)

Después de haber conectado el ordenador, no enciende.	<ol style="list-style-type: none"> 1. Compruebe que todas las conexiones están correctamente realizadas. 2. Es posible que exista un segundo interruptor por la parte trasera de la fuente de alimentación.
Después de haber conectado el ordenador, enciende no se observa ninguna imagen en la pantalla.	<ol style="list-style-type: none"> 1. Compruebe que el cable del monitor esté correctamente conectado. 2. Compruebe que los controles de brillo y contraste del monitor no estén al mínimo. 3. Si oye algún tipo de señal acústica, póngase en contacto con su proveedor. Muchas veces estas señales acústicas tienen un sentido en función del número e intervalo entre los pitidos. 4. Compruebe si el botón de reset se puede haber quedado pulsado e impida que la máquina inicialice.
La luz del monitor está en color naranja o parpadeando, y no hay ninguna imagen en la pantalla.	<ol style="list-style-type: none"> 1. El cable de señal de video no está conectado, o está haciendo un falso contacto. 2. La mayoría de los monitores actuales son Power green. Esto quiere decir que, si en un intervalo de tiempo no se utilizan, entran en

	<p>modo ahorro de energía, apagándose y dejando el led en color naranja o parpadeando.</p> <p>3. Compruebe en la configuración del sistema si está correctamente configurada la desactivación del power green.</p>
Una vez introducido un CD o DVD en el lector, aparece un error de lectura cuando intenta acceder a la unidad.	<p>1. Espere unos segundos hasta que se apague el led del CD, y vuelva a intentar la operación de lectura.</p> <p>2. Observe si la superficie de lectura del CD está sucia o rayada. Para limpiarlo, nunca lo haga en círculos, sino siempre de dentro a fuera.</p> <p>3. Los CD-ROMS y DVD copiados pueden provocar este tipo de errores. Compruebe con un CD-ROM o DVD original que no es un fallo del lector.</p>
El ratón no se mueve.	Compruebe que el ratón está correctamente conectado. Si es un ratón PS/2 nunca debe conectarlo con la máquina encendida, ya que el ordenador sólo reconoce el ratón si está conectado en el momento de encenderlo.
El ratón se mueve irregularmente.	1. Compruebe que la superficie de apoyo del ratón es la adecuada.
El teclado no funciona.	<p>1. Compruebe que esté correctamente conectado en su clavija.</p> <p>2. Si es un teclado mini-DIN comprobar si está instalado en la clavija del ratón PS/2 en caso que la haya.</p>
El teclado y ratón inalámbrico no funciona.	<p>1. Compruebe que ha puesto pilas tanto en el ratón como en el teclado, así como la polaridad de las mismas.</p> <p>2. Tanto el ratón como el teclado se comunican entre sí por señales de radiofrecuencia. Este tipo de ondas son direccionales, y por lo tanto no debe haber ningún objeto que entorpezca la comunicación.</p> <p>3. Cambie de canal la base de comunicación pulsando el botón de reset, y sincronice de nuevo tanto el ratón como el teclado pulsando el botón de sincronización.</p>
La impresora no imprime.	<p>1. Compruebe la conexión del cable de alimentación y datos.</p> <p>2. Verifique con el manual de la impresora si se ha seguido paso a paso el proceso de desembalaje de la impresora.</p> <p>3. Verifique si los cartuchos o el toner están correctamente instalados.</p>
Aparecen caracteres extraños en la pantalla.	<p>1. El sistema operativo puede estar corrupto, reinstale de nuevo utilizando una licencia original.</p> <p>2. Puede que tenga un virus en su ordenador. Ejecute el programa de antivirus.</p>
Falta un color en el monitor.	Comprobar si está doblado alguno de los pines del conector VGA que tiene el monitor.
No hay señal de audio en la tarjeta de sonido.	<p>1. Los controles de volumen por software están bajados.</p> <p>2. La línea de altavoces está deshabilitada.</p> <p>3. Compruebe que los altavoces funcionan correctamente, y está conectados en su salida correspondiente.</p> <p>4. Los drivers no están correctamente instalados.</p> <p>5. Se ha instalado alguna tarjeta en el sistema que está en conflicto con la tarjeta de sonido.</p>



5.- PROTECCION DEL MEDIO AMBIENTE

Cuando el ordenador personal deje de serle útil y quiera deshacerse de él, no puede tratarse como cualquier otra basura urbana siendo necesario una gestión especial tal como le indica el símbolo adjunto (contenedor tachado).

La barra inferior le indica que este producto ha sido puesto en el mercado después del 13 de Agosto de 2005.

El productor del aparato ha establecido un sistema de gestión para que se realice una recogida selectiva del ordenador y un correcto tratamiento del residuo sin coste alguno para Usted.

Según el Real Decreto 208/2005 los usuarios de aparatos utilizados en sus hogares, podrán entregar el aparato al vendedor en el momento de la compra de un nuevo aparato de tipo equivalente o que realice las mismas funciones que el aparato que se deshecha.

En caso contrario deberá contactar con la entidad local de su municipio encargadas de la gestión de residuos quien le indicará como entregar el aparato.

El vendedor o la entidad local a través del productor realizará las gestiones adecuadas para la reutilización y reciclado de cada uno de los elementos del mismo protegiendo el medio ambiente.

6.- CONDICIONES DE GARANTÍA

Garantía

iggual® garantiza que todo ordenador vendido por primera vez al usuario final (Compra original), estará libre de defectos en los componentes o en el acabado durante el periodo de garantía. El periodo de garantía es de treinta y seis (36) meses y comienza en la fecha de compra original. La factura original de compra, o el recibo de compra donde figura la fecha de compra del producto, certifica que dicha fecha es la fecha de compra. Es posible que deba presentar una prueba de compra como condición para recibir el servicio de garantía.

Conserve la prueba de compra, puede necesitarla en el futuro. Las reclamaciones bajo esta Garantía limitada deben hacerse dentro de los treinta y seis (36) meses vigencia de la garantía. Un sistema o un componente reparado o reemplazado por decisión de iggual® bajo esta garantía limitada solo estará cubierto durante el resto del periodo de garantía original o durante tres (3) meses, lo que suceda más tarde.

Iggual® podrá optar por reparar o sustituir los Sistemas o piezas defectuosas cubiertos por esta Garantía por piezas nuevas o reparadas que ofrezcan un rendimiento idéntico al de los productos nuevos. Esta Garantía limitada cubre los gastos de piezas y de mano de obra necesarios para restablecer el funcionamiento completo del Sistema. Todas las piezas cambiadas y Sistemas reemplazados bajo esta garantía pasarán a ser propiedad de iggual®.

DOA

Si un equipo presenta un problema técnico de hardware, que requiere el reemplazo de algún componente, dentro de los 30 días posteriores a la compra, iggual® puede optar por sustituirlo directamente o a través del Punto de Venta. Para ello debe ser comprobado previamente por el departamento técnico de iggual®. Y será gestionado con el protocolo de gestión de RMA y DOA de la marca iggual®.

La garantía excluye los siguientes casos:

- Un uso incorrecto.
- El producto ha sido operado, reparado, manipulado o modificado por personal no autorizado por iggual®
- El Número de Serie del equipo, de los componentes y/o accesorios han sido alterados, cancelados o retirados.
- Los sellos de garantía han sido rotos, retirados o modificados
- Daños causados por fallos eléctricos externos, accidentes, desastres naturales, mal uso intencionado o accidental, abuso, mantenimiento inapropiado o negligente, o uso bajo condiciones anormales.
- Daños causados por instalaciones o conexiones inapropiadas de dispositivos periféricos (impresoras, unidades ópticas, tarjetas de memoria, etc.).
- Condiciones inadecuadas del lugar de operación o mantenimiento incorrecto por parte del usuario. Daños causados por un uso fuera de los rangos ambientales de almacenamiento u operación (de 10°C a 32°C y con un índice de humedad desde el 30% hasta el 50%).
- Hay daños causados por partes no suministradas originalmente en el equipo.
- Daños o pérdidas en programas, datos, o elementos de almacenamiento, o si hay costes por la recuperación de programas o datos.
- Daños causados por software de terceros o virus.
- Soporte para instalar o configurar software, dispositivos o configuraciones de terceros.
- Accidentes naturales o demás causas fuera del control razonable de iggual®.

Procedimiento

En caso de necesitar servicio en garantía, el Cliente se dirigirá a al punto de Venta donde adquirió el equipo o contactará directamente con iggual® a través del teléfono de Atención al Cliente (961 30 90 10) o correo electrónico garantia@iggual.com y solicitará el servicio bajo el procedimiento habitual de gestión de garantías de Iggual®. El cliente será el responsable de comprobar la avería previamente y de cumplir con el protocolo de gestión de RMA y DOA de la marca iggual®. El cliente final es responsable de asegurar el sistema en el envío y en la recogida, ya que ni iggual® ni la empresa de reparación que pueda reparar en nombre de iggual® serán responsables de posibles daños o pérdidas durante el transporte. Para ello recomendamos que se guarden los embalajes originales ya que son el mejor contenedor del equipo en caso de tener que transportarlo.

En caso de que la avería no esté cubierta por cualquiera de los motivos enumerados en el punto anterior, el servicio técnico asignado por iggual® dará la posibilidad de reparación bajo previa aceptación de presupuesto.

Iggual® dedicará los recursos razonables para reparar el equipo iggual® en el plazo de 12 días laborables una vez constatada la situación de avería por parte de un agente técnico designado por iggual®. Si el componente averiado del equipo iggual® no puede sustituirse por otro idéntico, iggual® sustituirá el componente por otro equivalente o superior en cuanto a funcionalidad. En las reparaciones de equipos iggual® puede usar piezas reacondicionadas para que sean equivalentes en cuanto a rendimiento a las piezas originales.

Restauración del sistema operativo

En caso de que el disco duro necesite repararse, iggual® no garantiza la restauración de los datos ni de las aplicaciones instaladas en el disco duro. El equipo iggual® será reparado por Iggual® (o por un servicio técnico homologado por iggual®) y devuelto al Cliente con el sistema operativo y las aplicaciones que había cuando el Cliente lo compró (de fábrica).

Antes de enviar un equipo para su reparación, asegúrese de hacer una copia de seguridad de los datos y borre cualquier información privada o personal. El cliente será responsable de guardar (realizar copia de seguridad) cualquier programa, soporte de recuperación, datos o medios de

almacenamiento extraíbles, así como de restaurar y volver a instalar los programas o datos que no sea el software instalado por iggyual® durante la fabricación del Sistema. En relación con el sistema enviado bajo la garantía, iggyual® puede optar por (1) reparar el Sistema o (2) sustituir el Sistema por un sistema de la misma calidad, por lo que podría perder los datos que tuviera en su Sistema original.

Reconstrucción y seguridad de los datos

El Cliente es el único responsable de la reconstrucción de los archivos, datos y aplicaciones perdidos o dañados, además de la seguridad de cualquier información confidencial. Del mismo modo, iggyual® no se responsabilizará de la legalidad de los contenidos almacenados en los soportes integrados en los equipos iggyual® que se reciban para su reparación.

Territorio

Las condiciones de garantía definidas están disponibles todo el territorio del Estado español, excepto Islas Canarias, Ceuta y Melilla donde los plazos estimados pueden aumentar.

ANOTACIONES
